

JT PL 1145-01 Plastfremtrekk

Maskin utviklet for å produsere plastark fra en standardisert plastrull

Den nye generasjon Plastfremtrekk.

JT PL 145-01 er spesielt utviklet med tanke på forenkle vedlikehold og skifte av plastrull. Et vindu er strategisk plassert på den hengslede luken for god tilgang til å overvåke plastrullen, fremtrekket og kutteprosessen. Luken er utrustet med gassylinder: løft den opp og utfør rutinene som er nøye beskrevet i den veldokumenterte brukermanualen. Maskinen har blitt en stor suksess ute i markedet og tilbakemeldingene er overveldende. Et nytt keramisk knivsystem kombinert med lett tilkomst gir ditt personell en enkel jobb i å betjene denne maskinen.

Facts JT PL 1145-01:

Målskisse:

- ◆ D3A10022

Mål:

- ◆ Lengde: 2200mm
- ◆ Bredde: 1550mm (aksling på plastrull: lengde 1625mm)
- ◆ Høyde: 1350mm ± 50mm med lukket luke
- ◆ Høyde under plastark: 1050mm ± 50mm
- ◆ Fri plastlengde utenfor maskinen: ca. 1000mm

Tekniske spesifikasjoner:

- ◆ Kapasitet: 12 sykluser/min.
- ◆ Plastark: bredde :1145mm lengde : 1200mm
- ◆ Effekt forbruk: 0,55Kw
- ◆ Spenning: 3x220VAC 50Hz (annen spenning på forespørsel)
- ◆ Luftforbruk - gjennomsnitt: 35 NI/min – ved 12 sykluser/min
- ◆ Luftforbruk – peak: 160 NI/min
- ◆ Lufttrykk: 6-7 bar
- ◆ Lufttilkobling: Minimum 8mm indre diameter.
- ◆ Luftkvalitet: DIN ISO 8573-1 klasse 3
- ◆ Driv system
 - ◆ Fremtrekk: El.motor og snikkeveksel+ rustfri rullekjede
 - ◆ Kutting: Lineær pneumatisk sylindere
 - ◆ Klemming: Pneumatiske sylindere
- ◆ Stålkonstruksjon: Rustfritt stål
- ◆ Kniver: Rektangulære keramiske blad

Spesifikasjon plastrull:

- ◆ Plastkvalitet: 15-20my PELD eller PEHD
- ◆ Plastrull størrelse: 1145mm ± 5mm – Lengde ca. 3000m (maks 5000m med 16my plastkvalitet)
- ◆ Plastrull kjerne: 72-78mm indre diameter. – Lengde : 1150±5mm
- ◆ Avvik plastrull: ± 7mm spolings skjevhet

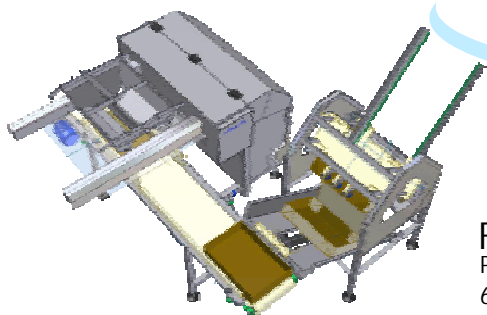
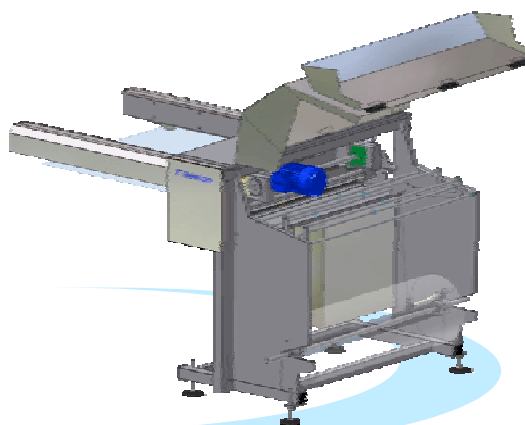
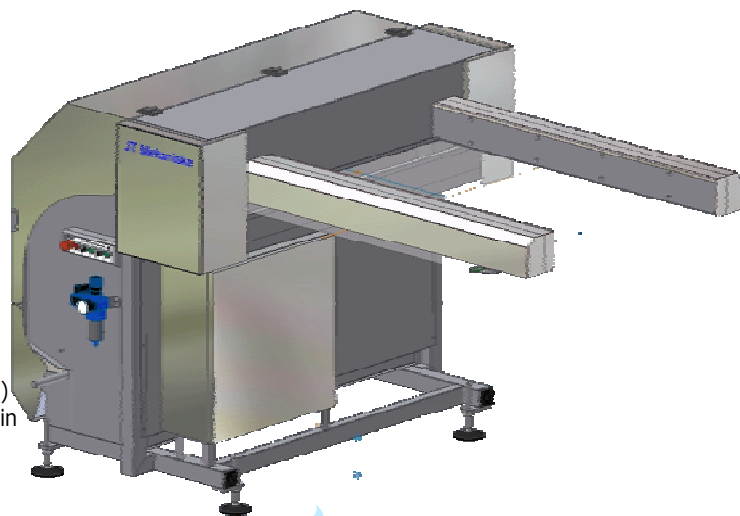

FIRST PROCESS AS
Po.box 111
6249 Ørskog
Norway

Tel. +47 70 27 32 00
Fax. +47 70 27 32 01
<http://www.firstprocess.no>
E-mail: post@firstprocess.no

FIRST PROCESS

..Your Project Partner...