

Sakseplattform

Artikkel Nr. 23707

Sakseplattform LxB: 650x1100 / H: 150-400mm.

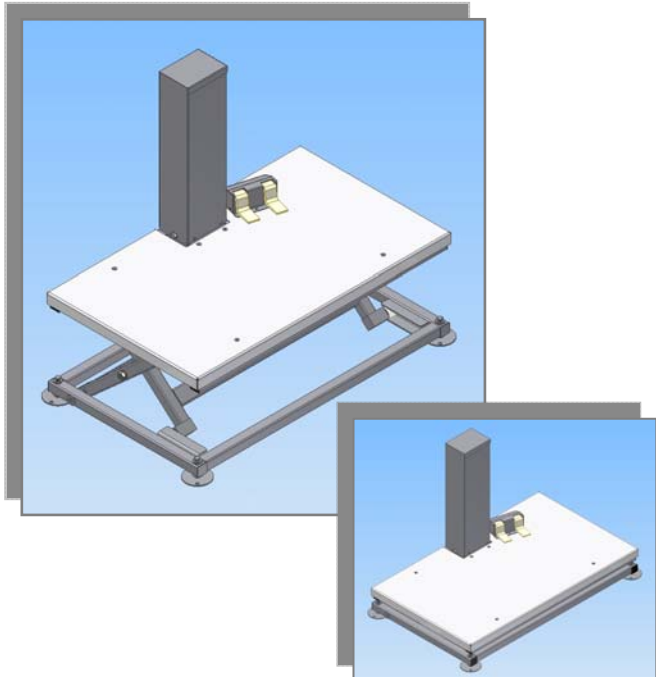

Artikkel Nr. 23840

Sakseplattform LxB: 730x1600 / H: 150x400mm.

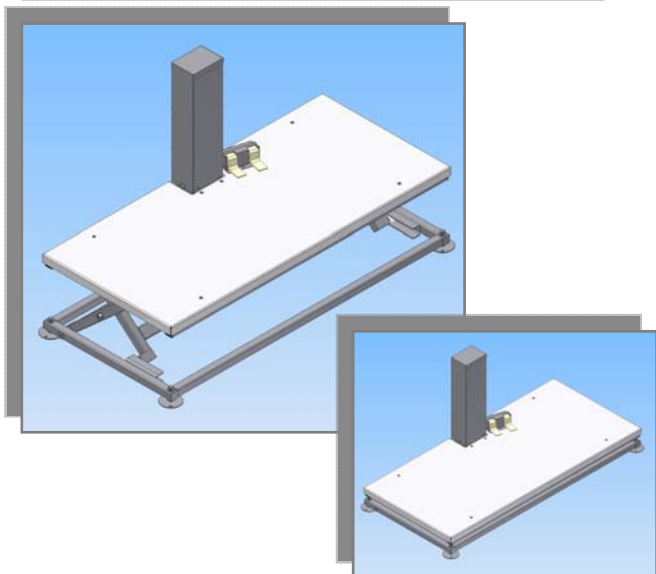

Arbeidsplattform / personløfter

Bruksområde:

Arbeidsplattform til bruk ved arbeidsstasjoner der det er begrenset plass og påkrevd med individuell høydejustering.

Teknisk beskrivelse:

Plassbehov: «Plattformens lengde, bredde og løftehøgde kan tilpasses kundens behov.»

Eks:

Plattform art.: **23707** LxB: 650x1100mm

Plattform art.: **23840** LxB: 730x1600mm

Arbeidsområde: 150-400mm

Drift: Pneumatisk. Betjent med fotpedal

Hastighet: Justerbar

Utførelse:

Stålkvalitet: Rustfritt stål AISI 304. Syredypet. Med sklisikker dørkplate i sjøvannsbestandig aluminium.

Mekaniske komp: Korrosjonsbestandige utførelser fra anerkjente leverandører.

Tilførsel: Luftrykk 6 bar m/ 10mm innvendig slangetilkobling.